



AVENTURA 125

EURO E5+



MANUEL DU PROPRIÉTAIRE



RIEJU S.A. vous remercie de la confiance envers notre société et vous félicite de votre excellent choix.

Le modèle **AVENTURA 125 E5+** est le résultat de la longue expérience de **RIEJU**, qui a développé un véhicule aux prestations de haut niveau.

Ce Manuel du Propriétaire a pour but d'indiquer l'utilisation et l'entretien de votre véhicule. Nous vous prions de lire avec attention les instructions et les informations que nous allons vous fournir.

Nous vous rappelons que la vie utile du véhicule dépend de votre utilisation et de l'entretien apporté. Le fait de le maintenir en parfaites conditions de fonctionnement réduit le coût des réparations.

Ce manuel doit être considéré comme une partie intégrante du véhicule et doit être inclus dans les équipements de base, y compris lors du changement de propriétaire.

Si vous avez une question, quelque qu'elle soit, consultez le concessionnaire **RIEJU** qui vous assistera en tout moment ou visitez : **www.riejumoto.es**

N'oubliez pas d'exiger une pièce de rechange d'origine pour garantir un fonctionnement correct.



SOMMAIRE

Description du véhicule	5	Batterie	33
Enregistrement du véhicule	6	Conduite	34
Remise du véhicule (à réaliser lors de la première remise)	7	Rodage	38
Inspection préalable à la remise (réglages).....	8	Rodage des pneus	39
Données techniques.....	11	Rodage du système de freinage	39
Emplacement des numéros de série	13	Entretien	40
Numéro d'identification du châssis	13	Chaîne de transmission (réglage et tension).....	40
Numéro d'identification du moteur	13	Ampoule du phare avant	41
Étiquette du constructeur	14	Ampoule du feu de position	42
Éléments principaux du véhicule	15	Éclairage arrière	43
Manette d'embrayage.....	17	Éclairage de la plaque d'immatriculation	43
Manette du frein avant.....	17	Selle	44
Commutateurs du guidon	18	Freins	46
Fermeture.....	22	Frein arrière : réglage de la course de la pédale	47
Compteur kilométrique	23	Niveau de liquide du frein avant.....	48
Suspension avant.....	28	Niveau de liquide du frein arrière	49
Suspension arrière	28	Plaquettes de frein.....	50
Pédale du frein arrière.....	29	Embrayage - Réglage	51
Pédale de changement de vitesse	29	Câble des gaz - Réglage	52
Béquille.....	30	Système de refroidissement	53
Réservoir d'essence	31	Bougie	54
Pneumatiques.....	32	Huile du carter - Révision et remplissage.....	55
		Filtre à air	57



Jeu de la direction	58
Lubrification générale	59
Tableau d'entretien	60
Nettoyage et entreposage prolongé	62
Nettoyage	62
Entreposage prolongé	63
Garantie	64



DESCRIPTION DU VÉHICULE

Cette motocyclette incorpore un moteur monocylindre à quatre temps, refroidi à l'eau. Sa cylindrée est de 125 centimètres cubiques, avec un diamètre de piston de 58 mm et une course de 47 mm.

L'allumage est réalisé via un volant électronique et une bobine de CA de 140 W.

L'embrayage est composé de disques multiples en acier et à friction, avec des ressorts à pression constante, submergés dans un bain d'huile.

Le moteur est ancré sur un châssis central très résistant, avec roulements de direction de type conique.

La suspension avant est constituée d'une fourche hydraulique avec des barres de 37 mm de diamètre. La suspension arrière est constituée d'un amortisseur hydraulique mécanique permettant d'obtenir une grande douceur de fonctionnement.

Les freins avant et arrière comportent des disques en acier inoxydable de 260 mm pour le frein avant et 240 mm pour le frein arrière.



ENREGISTREMENT DU VÉHICULE

Veillez noter les numéros de série du châssis et du moteur afin de vous aider dans toutes vos démarches (certificat de caractéristiques, assurance, enregistrement, etc.).

Ces numéros vous seront utiles en cas de suggestions ou plaintes, tout comme lors de la commande de pièces de rechange.

Numéro de série du châssis (p. 13)

Numéro de série du moteur (p. 13)

Sceau du concessionnaire



REMISE DU VÉHICULE (à réaliser lors de la première remise)

- MANUEL DE L'UTILISATEUR
Expliquez l'importance de lire et de comprendre toutes les informations. Mettez l'accent sur les sections relatives aux pratiques de sécurité et sur celles concernant l'entretien.
- CARTE D'ENREGISTREMENT DE LA GARANTIE
Remplissez les informations nécessaires et remettre la copie au client.
- MANIEMENT
Expliquez le maniement correct du véhicule.
- AVERTISSEMENTS
Expliquez l'importance des avertissements afin de garantir une longue « vie » du véhicule.
- CLÉS
Remettez le jeu complet. Conseillez la réalisation d'un jeu de rechange.
- PREMIÈRE RÉVISION
Expliquez l'importance de la révision des 1 000 km.
- ENTRETIEN PÉRIODIQUE
Expliquez la nécessité d'un entretien périodique et indiquez que le non-respect des protocoles de vérification et l'absence des visites à l'atelier sont motifs de la « Perte de garantie du véhicule ».



INSPECTION PRÉALABLE À LA REMISE (réglages)

- Aspect général**
- Moteur**
- Niveau d'huile du moteur
- Châssis**
- Aucune fuite de combustible présente dans : la sortie du réservoir, le robinet de combustible et les lignes d'alimentation
 - Frein avant et arrière - Purgez si nécessaire
 - Niveau de réfrigérant, le cas échéant
 - Pare-boue avant, arrière et supports de fixation
 - Parcours de l'installation électrique autour de la colonne de direction
 - Alignement des roues avant, arrière et couples de serrage des axes des roues
 - Rayons des roues avant et arrière
 - Pression des pneumatiques
 - Tension de la chaîne
- Contrôle de l'équipement**
- Fonctionnement et jeu libre de l'accélérateur. Réglez-le si nécessaire
 - Dégraissez les deux disques des freins
 - Batterie chargée et bornes graissées
 - Fonctionnement du moteur de démarrage électrique et du levier de démarrage
 - État général de la suspension avant et arrière



- Câble d'embrayage correctement réglé
- Fonctionnement de la fermeture du bouchon du combustible
- Vérification générale des écrous et des vis : pincés/disques, transmissions/pignons, écrous des roues, basculant, supports du moteur, système d'échappement, amortisseur, sélecteur de vitesse, pédale de frein/leviers, écrous du collecteur, etc.

Réservoir d'essence

- Vérifiez que le réservoir n'est pas en contact avec le châssis

Composants de circulation

- Le panneau des instruments numériques est automatiquement contrôlé lors de la connexion de l'allumage
- Réglage de la hauteur du phare
- Feu stop lorsque l'on appuie sur les leviers de frein (gauche et droit)
- Clignotants avant, arrière et clips de montage
- Fonctionnement du klaxon

TEST SUR ROUTE, au moins 10 km

- Fonctionnement du moteur et de la boîte de vitesses
- Tenue de route et suspension
- Frein et fonctionnement de l'ABS (si installé)
- Aucun bruit anormal



APRÈS LE TEST SUR ROUTE

- Fuites de réfrigérant
- Système de combustible, incluant les tubes, clips et toutes les pièces associées où des fuites peuvent apparaître
- Vérifiez avec l'outil de diagnostic les codes de panne et effacez-les le cas échéant

CONTRÔLE DE L'APPARENCE FINALE

Date

Signature du fabricant



DONNÉES TECHNIQUES

INFORMATIONS GÉNÉRALES	SUPERMOTARD
Combustible	Gasolina sin plomo E5
Filtre à huile	Papel
Pompe à huile	Mecánica
Pompe à eau	Bomba Centrífuga de simple succión
Bougie – Espace d'étincelle	NGK/CR9E (0,6-0,7mm (0,028-0,031"))

DIMENSIONS	SUPERMOTARD
Distance inter-axiale	1.405 mm
Longueur	2.148 mm
Hauteur	1.165 mm
Largeur	800 mm
Hauteur de la selle	870 mm
Poids à sec	112 Kg
Réservoir d'essence	6 L



CHÂSSIS	SUPERMOTARD
Châssis	Châssis central en acier hautement résistant
Suspension avant	Fourche Ø 37 mm
Suspension arrière	Mono-amortisseur
Pneumatique avant	100/90-18" ó 100/80-17"
Pneumatique arrière	130/80-17" ó 130/70-17"
Frein avant	Disque Ø260mm
Frein arrière	Disque Ø240mm

MOTEUR	SUPERMOTARD
Type	58x47 mm
Diamètre x débattement	6 vitesses Changement de vitesse au pied
Boîte de vitesses	Eau
Refroidissement	Électrique
Démarrage	Corps inondé
Lubrification	10W40 GRO
Type d'huile	
Quantité d'huile	
Sans remplacement de l'ensemble du filtre à huile	0,95 l (1,00 US qt) (0,84 Imp. qt)
Avec remplacement du filtre à huile	1,00 l (1,06 US qt)(0,88 Imp. qt)



EMPLACEMENT DES NUMÉROS DE SÉRIE

Numéro d'identification du châssis

Il s'agit du numéro (1) qui est embossé sur la partie droite de la colonne de direction.

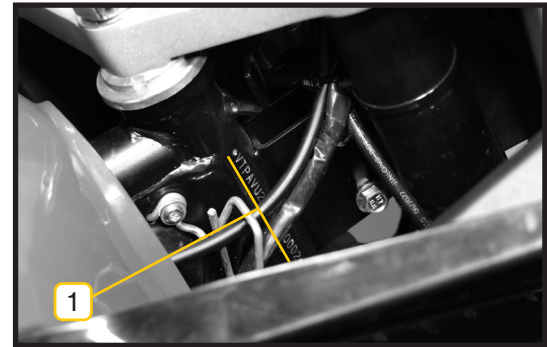

Numéro d'identification du moteur

Il s'agit du numéro (1) qui est indiqué sur la partie inférieure du semi-carter gauche du moteur.

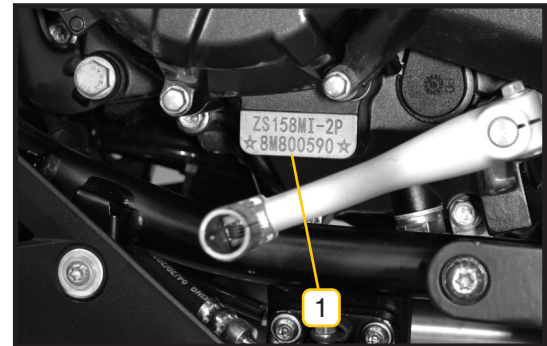



Étiquette du constructeur

Votre **RIEJU** porte d'une plaque d'identification (1) où vous trouverez : le fabricant, le numéro du châssis, le numéro d'homologation et le niveau des émissions sonores.

Le numéro de châssis est également embossé sur le côté droit de la colonne de direction.

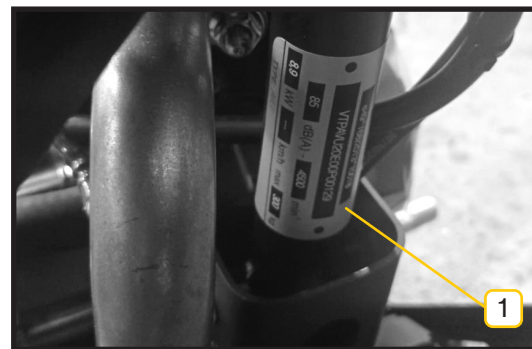



ÉLÉMENTS PRINCIPAUX DU VÉHICULE

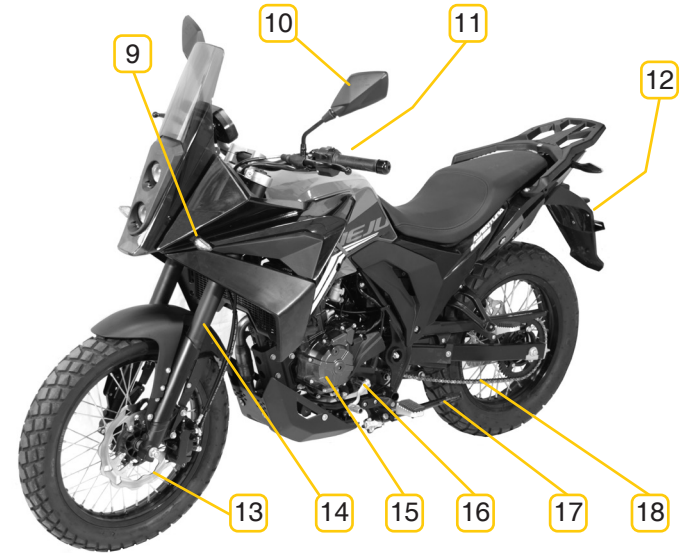
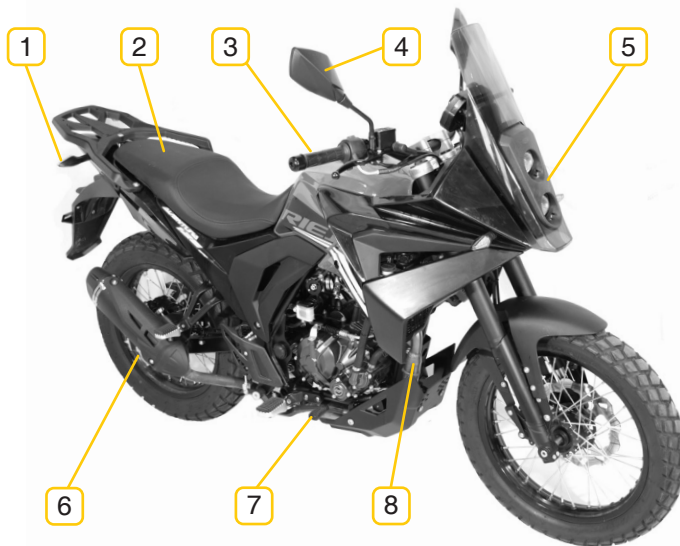

- | | | | |
|-------------------------|-----------------------------|---------------------------------------|--------------------------------------|
| 1 - Clignotants arrière | 6- Disque du frein arrière | 11- Bouchon du réservoir d'essence E5 | 16 - Levier de changement de vitesse |
| 2 - Selle | 7 - Levier du frein arrière | 12 - Porte-plaque d'immatriculation | 17 - Béquille |
| 3 - Poignée des gaz | 8 - Échappement | 13 - Disque du frein avant | 18 - Chaîne de transmission |
| 4 - Rétroviseur droit | 9 - Clignotants avant | 14 - Suspension avant | |
| 5 - Phare avant | 10- Rétroviseur gauche | 15 - Moteur | |

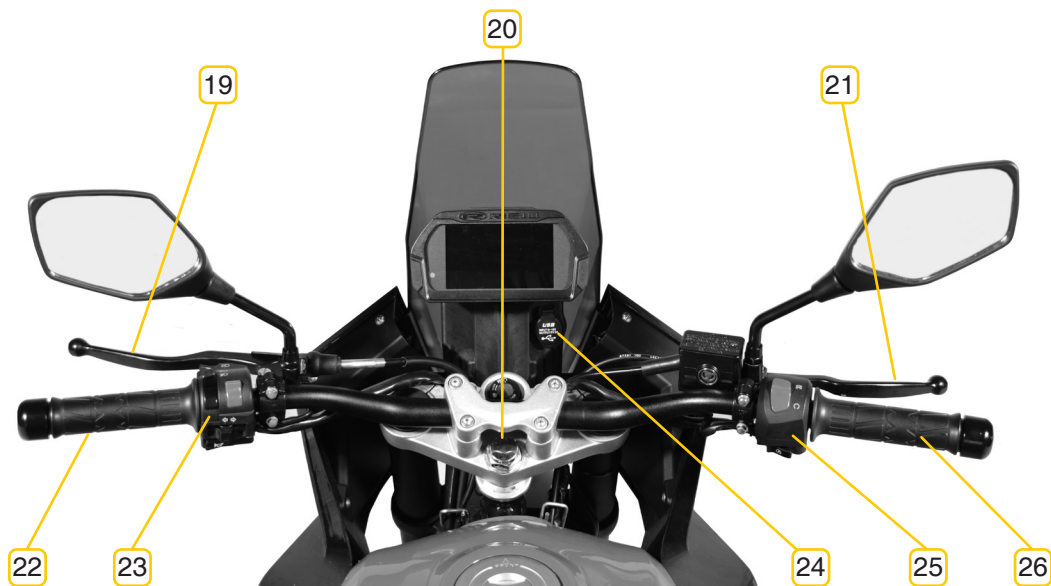

19 - Levier d'embrayage
20 - Fermeture
21- Levier du frein avant

22 - Poignée gauche
23- Commandes des feux/direction/klaxon
24 - Connexion USB

25- Commandes de démarrage
26 - Poignée des gaz



MANETTE D'EMBRAYAGE

La manette d'embrayage est située dans la partie gauche du guidon.

Pour l'actionner, serrez la manette vers la poignée.



MANETTE DU FREIN AVANT

La manette du frein avant est située dans la partie droite du guidon.

Pour actionner ce frein, serrez le levier vers le guidon.

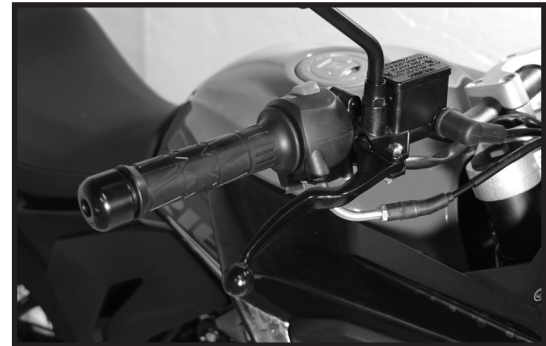



COMMUTATEURS DU GUIDON



Commutateur des clignotants

Il a trois positions :

A - En position centrale, il est désactivé.

B - En position droite, lorsque vous devez tourner à droite.

C - En position gauche, lorsque vous devez tourner à gauche.

Assurez-vous que le bouton retourne toujours à la position centrale.

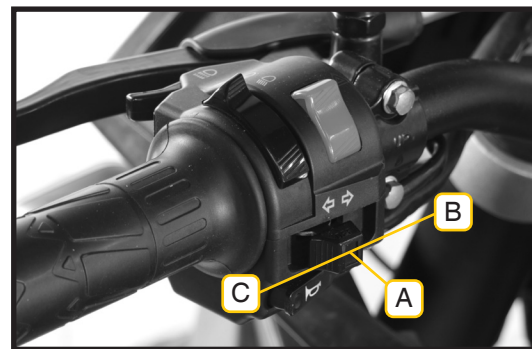

CONSEIL : n'oubliez pas, après avoir tourné, de situer le commutateur en position centrale en appuyant sur le bouton.



Clignotants d'urgence

Peuvent prendre deux positions :

En position supérieure, ils sont activés (A).

En position inférieure, ils sont désactivés (B).



Les clignotants d'urgence ne seront activés que si le commutateur des clignotants est en position centrale.

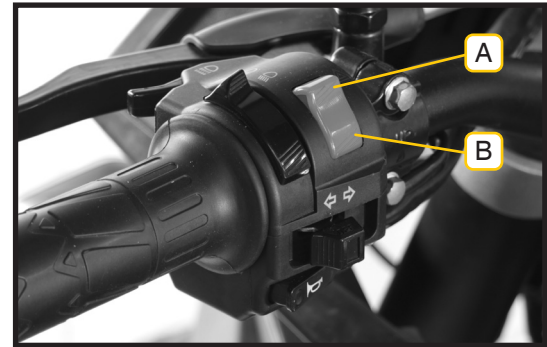

Commutateur des feux

Comprend deux positions :



En position inférieure, le phare est allumé avec les feux de croisement (E).



En position supérieure, le phare est allumé avec les feux de route (F).



Bouton-poussoir pour rafales. (G).

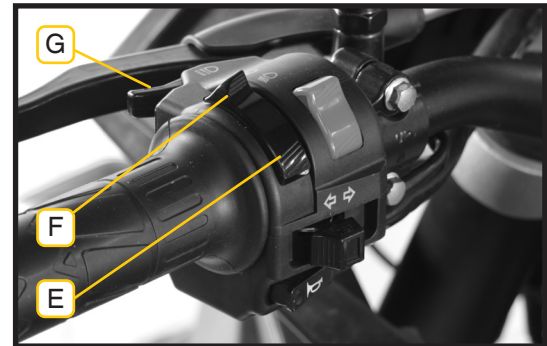



Bouton-poussoir du klaxon

Actionner le bouton pour klaxonner (D).



Nous vous rappelons qu'il est interdit d'utiliser des signaux acoustiques strident sans motif autorisé par le règlement.

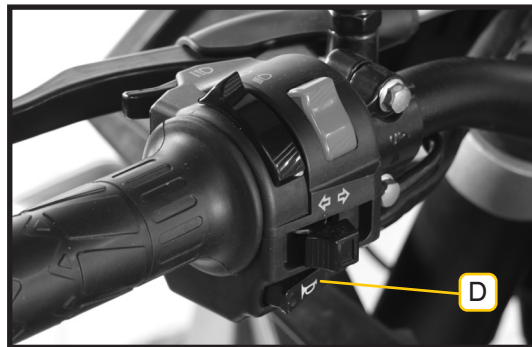

Bouton-poussoir du démarreur

Pour mettre en en marche le moteur, appuyez sur le commutateur (G), en ayant préalablement vérifié que le levier de changement de vitesse se trouve au point mort.





Interrupteur d'arrêt du moteur

Le bouton permet d'arrêter le moteur sans enlever la main du corps de la poignée gauche.



Si le bouton est dans cette position (A), la pompe à essence, l'injection et l'allumage sont déconnectés.

Le reste des systèmes continue à être alimenté par la batterie.



Dans cette position (B), les systèmes électriques sont alimentés et il est possible d'allumer le moteur.

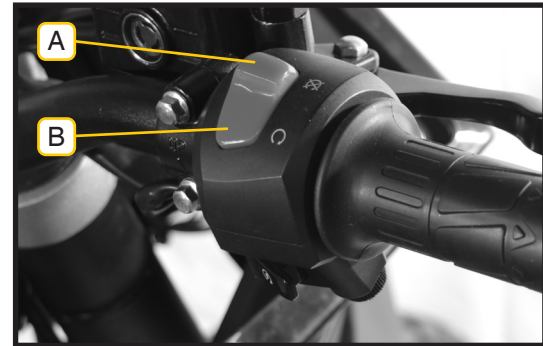



FERMETURE

La fermeture est située sur la partie centrale du guidon, entre le guidon et l'indicateur de vitesse.

Depuis la fermeture, il est possible de commander l'allumage du véhicule et le blocage du guidon.

Allumage/extinction

1- Placez la clé dans cette position .

Blocage/déblochage du guidon

1- Tournez complètement le guidon vers la gauche.

2- Placez la clé dans cette position .

3- Appuyez sur la clé et tournez-la en position .

4- Retirez la clé.



Connexion du système électrique.



Déconnexion du système électrique.



Blocage de la direction et déconnexion du système électrique.



COMPTEUR KILOMÉTRIQUE

Indicateurs

Intermittent gauche
Feux de route

L'heure

Heure actuelle

Indicateur de vitesse

Unités km/h ou mph

Vitesses

Position de la vitesse en usage

Indicateurs

Intermittent droit
Température
Réserve
Panne de moteur

Carburant

Niveau

Huile de moteur

Température

Bouton de réglage

Appuyez sur le bouton pour basculer entre km/miles ou régler TRIP sur 0.

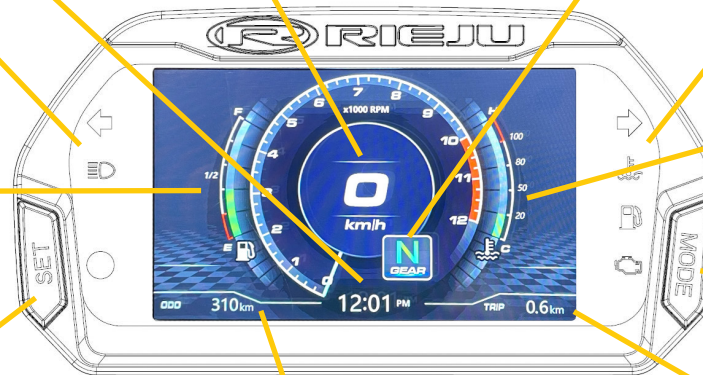

Bouton de sélection

Appuyez sur le bouton pour changer l'heure ou l'intensité lumineuse du tableau de bord.

Compteur kilométrique

Plage de visualisation : 0-9 999 km (miles), remise automatique à zéro après 99 999 km (miles)

Unité de visualisation : 1 km (mile)

Compteur kilométrique partiel

Plage de visualisation : 0-999.9 km (miles), remise automatique à zéro après 999.9 km (miles)

Unité de visualisation : 0.1 km (mile)



Indicateurs



Témoin « point mort » des vitesses

Ce témoin s'allume lorsque le levier de changement de vitesse est en position de point mort.



Témoin de température du moteur

Ce témoin est très important car il indique une augmentation excessive de la température du moteur. Cet excès de température peut être dû à plusieurs facteurs.



ATTENTION : vous ne devez pas circuler si ce témoin est allumé car ceci peut causer des dommages importants au moteur. Rendez-vous le plus rapidement possible chez votre concessionnaire RIEJU.



Témoin des « feux de route » et des rafales

Ce témoin s'allume lorsque les feux « de route » du véhicule sont allumés. S'activera également si vous faites des rafales.



Testigo de intermitentes

Este testigo se enciende cuando tenemos seleccionado las luces de intermitencia (derecha o izquierda).



Témoin de panne du moteur

Ce témoin de panne du moteur nous indique qu'un des paramètres du système de carburation ou d'allumage du moteur est incorrect.

Ce témoin peut flasher lors de l'allumage du contact. Ceci ne correspond à aucune panne.



ATTENTION : vous ne devez pas circuler si ce témoin est allumé car ceci peut causer des dommages importants au moteur. Rendez-vous le plus rapidement possible chez votre concessionnaire RIEJU.



Témoin de combustible

Le témoin s'allume lorsque le niveau de combustible est au-dessous du niveau de la réserve. Remplissez le réservoir dès que possible afin d'éviter une panne sèche.



Bouton de sélection (SET) A

Comprend deux options :

Pulsations courtes

Vous pouvez faire varier l'intensité lumineuse du tableau de bord.

Pression de 3 secondes

Vous accédez à l'horloge pour la régler.

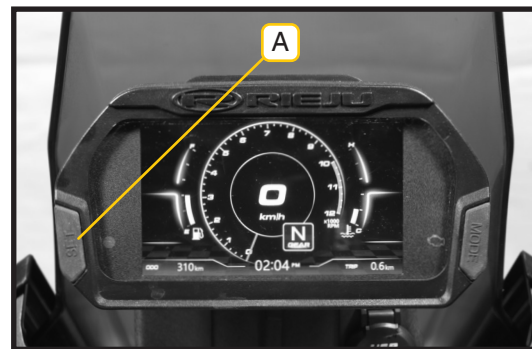



Bouton de réglage (MODE) B

Comprend deux options :

1 pulsation courte

Permet d'accéder à TRIP (compteur partiel de km).
Lorsque l'indicateur clignote, appuyez pendant 3 secondes et le compteur sera remis à 0.

2 pulsations courtes

Permet d'accéder à l'ODO (compteur kilométrique)
Lorsque l'indicateur clignote, appuyez pendant 3 secondes et l'unité de vitesse passera de km à mile.

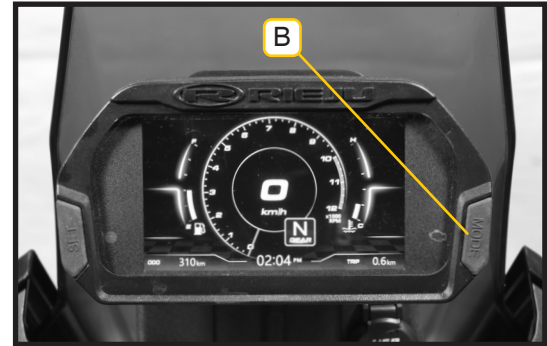



SUSPENSION AVANT

La suspension avant est composée d'une fourche hydraulique équipée des moyens les plus avancés en matière de technologie et de design.

Fourche

Hydraulique avec barres de 37 mm



SUSPENSION ARRIÈRE

La suspension arrière est constituée d'un amortisseur hydraulique mécanique permettant d'obtenir une grande douceur de fonctionnement.





PÉDALE DU FREIN ARRIÈRE

La pédale du frein arrière se trouve sur le côté droit de la motocyclette. Pour l'actionner, appuyez vers le bas avec le pied.



Appuyez doucement sur la pédale pour éviter un blocage et un dérapage de la roue arrière.



PÉDALE DE CHANGEMENT DE VITESSE

Elle se trouve sous la partie gauche du moteur et est actionnée avec le pied en l'accompagnant sur toute sa course et en la laissant retourner à sa position de repos avant de changer une nouvelle fois de vitesse. Pour mettre la première, il faut appuyer sur la pédale en appuyant vers le bas. Pour les autres vitesses, on relèvera le levier vers le haut en appuyant avec la pointe du pied.

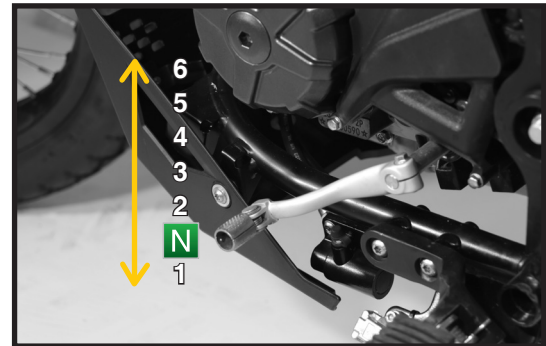



BÉQUILLE

La béquille est située sur le côté gauche du véhicule.

Pour son déploiement, maintenez le véhicule en position verticale et aidez-vous du pied pour faire réaliser toute la course.



ATTENTION : ne lâchez le véhicule qu'après avoir vérifié qu'il est complètement stable.

Pour le repli, maintenez le véhicule par le guidon et placez ensuite le pied sur la partie arrière. Mettez le véhicule en position verticale afin que la béquille retourne à sa position repliée.



Contrôlez souvent l'état et la propreté des ressorts. S'ils sont sales ou détériorés, ils peuvent provoquer un mauvais repli de la béquille.

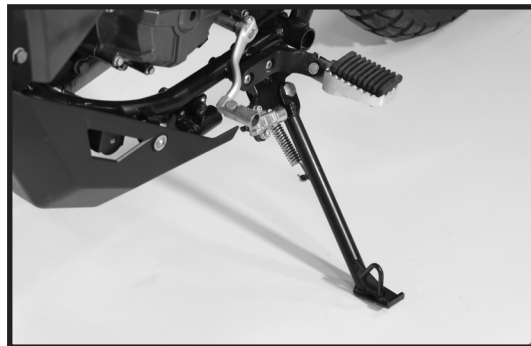
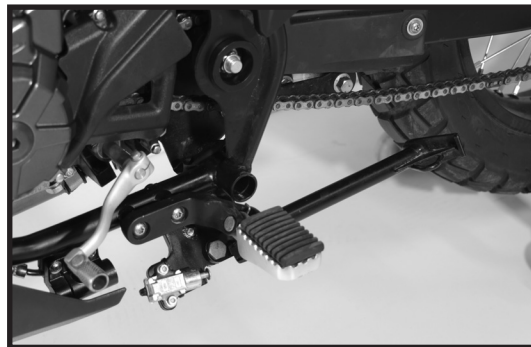



RÉSERVOIR D'ESSENCE

Procédez de la façon suivante afin d'accéder au bouchon d'essence :

- 1- Soulevez le recouvrement protégeant la serrure (A).
- 2- Introduisez la clé dans la serrure (B) et tournez d'un demi-tour vers la droite.
- 3- Retirez le bouchon du réservoir à essence.



ATTENTION : l'essence est extrêmement inflammable. Lorsque vous la manipulez, assurez-vous que la zone est libre d'étincelles et de flammes et qu'elle est complètement ventilée.

CAPACITÉ DU RÉSERVOIR

14 litres

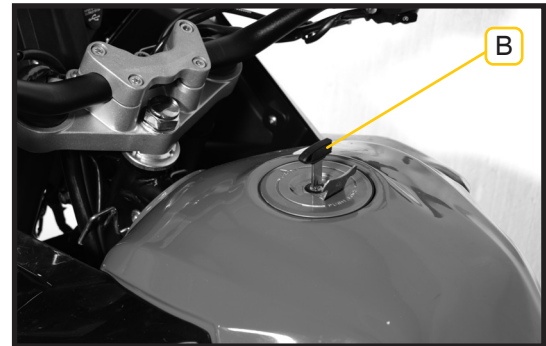
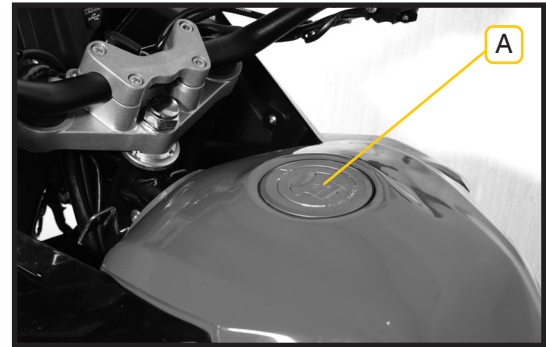



PNEUMATIQUES

La pression des pneumatiques influe directement sur la stabilité et le confort du véhicule, sur la distance de freinage, et surtout sur la sécurité de l'utilisateur. Vous devez donc vérifier la pression du gonflage.



CONSEIL : vérifiez que la jante n'est pas décentrée et que le pneumatique n'est pas usé. Ne surchargez pas le véhicule car, en plus de perdre la stabilité, ceci augmente l'usure des pneumatiques.



ATTENTION : lorsque la pression est très élevée ou incorrecte, les pneumatiques n'amortissent plus, ce qui transmet des à-coups directement au châssis et au guidon et affecte négativement la sécurité et le confort de conduite.



PNEUMATIQUES	AVANT	ARRIÈRE
ENDURO	1,7 Kg/cm ²	1,8 Kg/cm ²



BATTERIE

Pour accéder à la batterie, vous devez retirer le siège et le bouchon latéral gauche.

Vérifiez que les bornes sont propres et que les terminaux sont bien fixés.

La batterie ne nécessite pas d'entretien. Lorsqu'elle est vide, elle doit être remplacée par une neuve.



TYPE DE BATTERIE

12V / 6Ah (sans entretien)



CONDUITE

Contrôles avant de conduire.

COMPOSANT	CONTRÔLER	SI NÉCESSAIRE...
Poignée de l'accélérateur	Le jeu	
Pneumatiques	La pression, l'état et l'usure	Gonfler ou remplacer
Batterie	La charge	Charger
Direction	La souplesse de la direction, la flexibilité du mouvement, l'absence de jeux	
Phare avant	L'illumination	Remplacer
Lumière du frein	L'illumination	Remplacer
Indicateurs de position	L'illumination	Remplacer
Panneau d'instruments	L'illumination	Remplacer
Disques de frein	Qu'ils ne sont pas abimés et qu'ils sont absolument propres	Remplacer
Freins	Le jeu des leviers Niveau de liquide du frein	Ajuster Remplir



ATTENTION : les contrôles préalables à la conduite doivent être réalisés à chaque utilisation du véhicule. Si vous observez une quelconque anomalie, veuillez à l'écartier avant d'utiliser le véhicule.



Mise en marche du moteur

1- Vérifiez que le moteur est au point mort et fermez complètement la poignée de l'accélérateur.

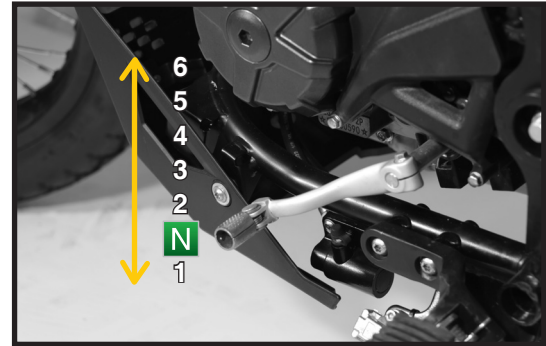

2- Tournez la clé vers la droite jusqu'à la position 





3- Actionnez le bouton de démarrage.

4- Serrez ensuite le levier d'embrayage et passez la première.

5- Relâchez progressivement le levier d'embrayage tout en accélérant en douceur.



CONSEIL: n'accélérez pas à fond et ne faites pas tourner le moteur à un régime élevé avant que le moteur ne soit suffisamment chaud.



ATTENTION : souvenez-vous que vous ne devez pas laisser le moteur en marche dans un endroit fermé car les gaz toxiques de l'échappement pourraient provoquer de graves dommages de santé.





Accélération

La vitesse peut être réglée en ouvrant ou en fermant l'accélérateur.

En tournant la poignée vers l'arrière, vous augmentez la vitesse. En la tournant vers l'avant, vous la diminuez.

Freinage

Fermez la poignée des gaz, actionnez les freins avant et arrière en même temps en augmentant progressivement la pression.



ATTENTION : les freinages brusques peuvent causer des dérapages ou des rebondissements.

Arrêt

Fermez la poignée des gaz, actionnez simultanément les deux freins. Lorsque le véhicule a réduit sa vitesse, serez à fond le levier d'embrayage.

Pour arrêter le moteur, supprimez le contact avec la clé.

Une fois le moteur arrêté, fermez toujours le robinet d'essence.



RODAGE

Fonctionnement du moteur

Qu'il soit chaud ou froid, le moteur doit avoir une période au ralenti suffisante avant le démarrage pour assurer que l'huile parvient à toutes les pièces lubrifiées.

Pendant le rodage, la vitesse du moteur ne doit pas dépasser 4 500 tr/min pour les premiers 500 km et 7 000 tr/min entre 500 et 1 000 km.

Pendant le rodage, la vitesse du moteur ainsi que les vitesses doivent être fréquemment modifiées. La moto ne doit pas être conduite en continu pendant des périodes étendues à une vitesse fixe sans changer de vitesse.

Lorsque le moteur fonctionne pendant une durée prolongée à une vitesse basse constante pendant la période de rodage, l'usure des composants augmente. Vous ne devez donc pas conduire à une vitesse basse continue pendant des périodes prolongées.

Pendant le rodage, évitez les accélérations et les freinages soudains sauf en cas d'urgence.

Ne conduisez pas en surrégime. Anticipez la décélération et gardez le moteur à la vitesse correcte à tout moment.

Évitez de conduire longuement pendant la période de rodage afin de permettre que le moteur se repose.

La période de rodage a une influence très importante sur la durée de vie du véhicule et la consommation de car-



burant. Vous devez donc lire le manuel avec soin avant l'utilisation. (Pendant les premiers 500 km, une manipulation correcte du véhicule garantira une bonne performance qui garantira une bonne expérience de conduite.

Rodage des pneus

La surface des pneus est tendre. Une conduite à grande vitesse peut facilement entraîner des situations dangereuses. Pour l'adhérence maximale, le processus de rodage est essentiel.

Pendant les premiers 200 km, vous pouvez roder les pneumatiques en prenant les virages à basse vitesse jusqu'à ce que tous les bords de la bande de roulement soient complètement rodés.

Une zone élevée sur le pneu pose un risque d'accident. Vous pouvez prévenir de telle excroissances en réalisant correctement le rodage.

Rodage du système de freinage

Pendant les premiers 500 km, les nouveaux disques de frein restent dans leur état original et n'ont donc pas atteint leur niveau de friction optimal. Pour compenser l'efficacité réduite du freinage, appliquez une pression légèrement supérieure sur le levier de freinage.



ATTENTION :

- Lors du rodage d'un nouveau véhicule vous devez varier la vitesse du moteur de temps en temps. Ne conduisez pas continuellement à une vitesse fixe. L'objectif est de soumettre les composants à une charge de façon à ce qu'ils s'adaptent complètement mais sans appliquer un stress excessif.



ENTRETIEN

Chaîne de transmission (réglage et tension)

La chaîne doit être ajustée pour une tolérance entre 30 et 40 mm au point central, entre l'engrenage de sortie et le pignon arrière.

Pour régler la tension correcte, vous devez suivre cette procédure de manière identique des deux côtés de la roue :

- 1- Mettez la boîte de vitesses au point mort et desserrez l'écrou et l'axe (1) de la roue arrière.
- 2- Desserrez l'écrou de fixation (3)
- 3- Réglez, à l'aide des vis (2), la tension de la chaîne, en s'assurant qu'elle se trouve toujours à la même distance des deux côtés de l'axe. Pour ce faire, utilisez les marques de réglage (4) du bras oscillant.
- 4 - Fixez la position avec les 2 écrous (3) et serrez l'écrou bloquant l'axe de la roue arrière.



CONSEIL : la chaîne doit se trouver en parfait état de propreté et être lubrifiée de manière adéquate toutes les semaines.

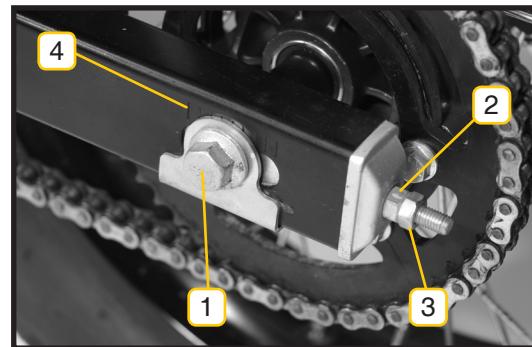
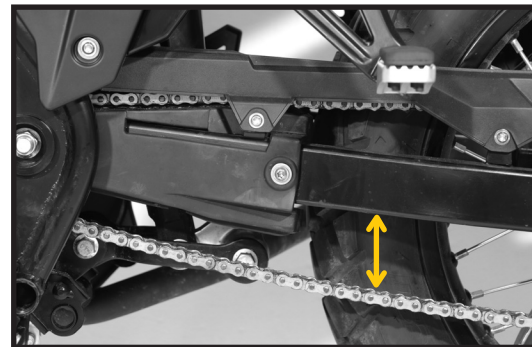



Ampoule du phare avant

Le remplacement de l'éclairage nécessite le démontage de pièces du véhicule.

TYPE D'AMPOULE

HB3 60W



ATTENTION : l'utilisation d'un autre type d'ampoule peut causer des dommages des ensembles optiques. Ceci entraînera leur exclusion de la garantie.



ATTENTION : afin de garantir une installation correcte, dirigez-vous à votre distributeur Rieju.



Ampoule du feu de position

Le remplacement de l'éclairage nécessite le démontage de pièces du véhicule.

TYPE D'AMPOULE

5W



ATTENTION : l'utilisation d'un autre type d'ampoule peut causer des dommages des ensembles optiques. Ceci entraînera leur exclusion de la garantie.

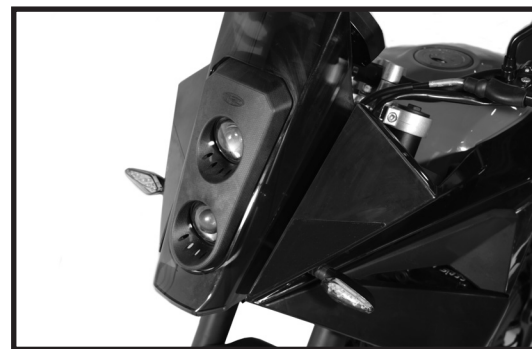

ATTENTION : afin de garantir une installation correcte, dirigez-vous à votre distributeur Rieju.



Éclairage arrière

Le remplacement de l'éclairage nécessite le démontage de pièces du véhicule.



ATTENTION : afin de garantir une installation correcte, dirigez-vous à votre distributeur Rieju.



Éclairage de la plaque d'immatriculation

Le remplacement de l'éclairage de la plaque d'immatriculation nécessite le démontage de pièces du véhicule.



ATTENTION : afin de garantir une installation correcte, dirigez-vous à votre distributeur Rieju.

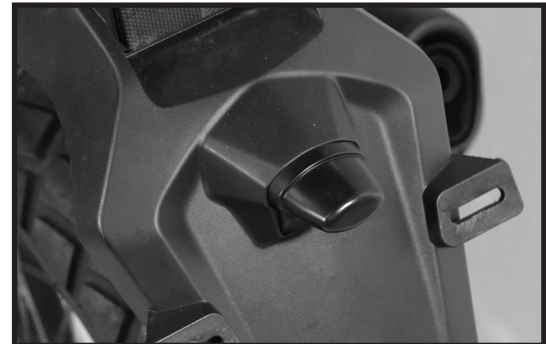



Selle

Procédez de la façon suivante afin de retirer la selle :

- 1- Introduisez la clé dans la serrure située dans la plaque latérale arrière gauche (A).
- 2- Tournez la clé vers la droite dans le sens horaire pour débloquer la serrure.
- 3- Retirez la selle en tirant dessus vers l'arrière.





Procédez de la façon suivante afin de monter la selle :

- 1- Présentez la selle en position.
- 2- Enfoncez les ailettes (A) dans les supports (B) pour qu'elles soient bien tenues.
- 3- Faites glisser la selle vers l'avant jusqu'à ce qu'elle soit bien en place.
- 4- Retirez la clé de la serrure.

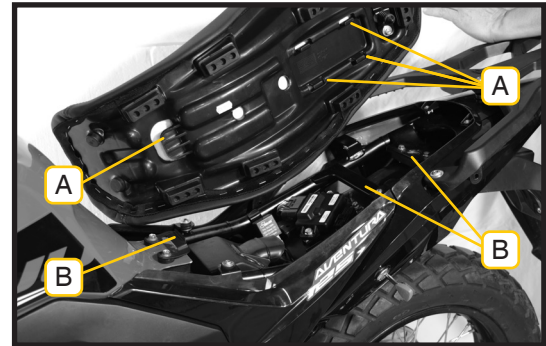



Freins

Les réservoirs de liquide de frein, un par frein, sont pourvus d'un regard permettant de vérifier le niveau.



ATTENTION : si le niveau du liquide de frein est proche de la moitié dans le regard pour le frein arrière et le frein avant, vérifiez l'épaisseur des plaquettes de frein et assurez-vous qu'elles n'ont pas atteint leur limite d'utilisation. Si l'épaisseur est correcte, remplissez le liquide de frein et assurez-vous qu'aucune fuite n'est présente. En cas de doute, rendez-vous sans tarder chez votre concessionnaire officiel Rieju, car il saura toujours ce qu'il convient de faire. Ceci peut affecter votre sécurité.

Si la réponse de la pédale ou de la manette de frein est molle, il est possible que ceci soit dû à la présence d'air dans la pompe ou dans le circuit correspondant de chaque frein, ou bien au fait qu'un composant du système de frein correspondant est en mauvais état.

Ne mélangez pas divers types de liquide de frein.

Le liquide utilisé pour remplir ou rénover le circuit correspondant doit être conforme à la norme spécifiée sur le réservoir de liquide de chacun des circuits. Ceci signifie que le frein arrière devra utiliser du DOT4.

Vous ne devez jamais changer de spécification et toujours respecter la spécification DOT4. Peu importe que le liquide de frein soit de la même marque, mais il est **NÉCESSAIRE** que la spécification soit celle-ci.

N'utilisez pas du liquide provenant d'un récipient non scellé (non ouvert) d'origine. N'utilisez, **EN AUCUN CAS**, du liquide de frein provenant d'un récipient non scellé et, bien entendu, du liquide de frein déjà utilisé.



Frein arrière : réglage de la course de la pédale

Lorsque la pédale de frein se trouve en position de repos, elle doit avoir un jeu de 5 à 7 mm.

Pour ajuster la position, suivez les étapes suivantes :

- 1- Desserrez l'écrou de fixation (1).
- 2- Déplacez l'axe pour régler la pédale (2).
- 3- Vérifiez le frein pour qu'il réponde correctement et qu'il ne frotte pas.
- 4- Fixez la position à l'aide de l'écrou (1).

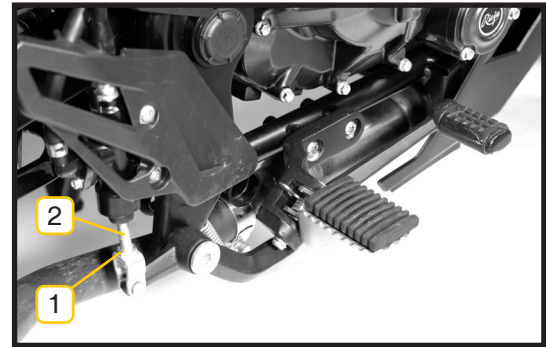



Niveau de liquide du frein avant

Inspectez le liquide de frein à l'aide du niveau du réservoir (1) et remplacez-le périodiquement. Il faut le remplacer s'il paraît contaminé avec de l'eau ou de la saleté.

Les réservoirs de liquide de frein doivent au moins être à moitié pleins.

S'il manque du liquide, il faut l'ajouter. Pour ce faire :

- 1 - Desserrez les vis du bouchon (2).
- 2 - Retirez le bouchon avec le ressort.
- 3 - Remplissez le réservoir de liquide (3).
- 4 - Remettez le bouchon sur le réservoir.

LIQUIDE RECOMMANDÉ

GRO DOT4



ATTENTION : le liquide de frein est corrosif et abîmera la peinture s'il se déverse. Nettoyez immédiatement avec de l'eau.

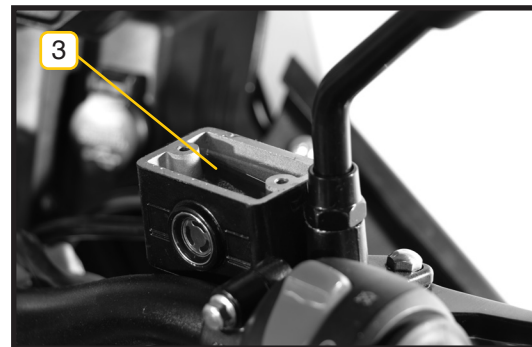
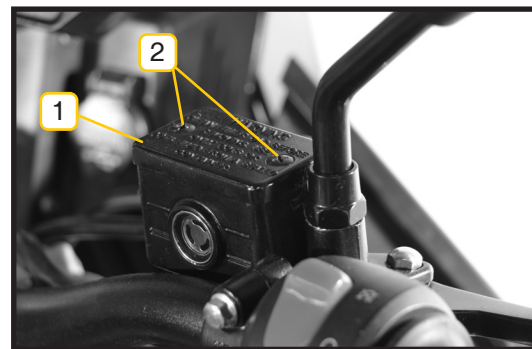



Niveau de liquide du frein arrière

Inspectez le liquide de frein à l'aide du réservoir et remplacez-le périodiquement. Il faut le remplacer s'il paraît contaminé avec de l'eau ou de la saleté.

Les réservoirs de liquide de frein doivent au moins être à moitié pleins.

S'il manque du liquide, il faut l'ajouter. Pour ce faire :

- 1- Retirez la selle et les bouchons avant et de droite.
- 2- Retirez ensuite le bouchon avec le ressort (1).
- 3- Remplissez le réservoir de liquide (2).
- 4- Remettez le bouchon sur le réservoir.

LIQUIDE RECOMMANDÉ

GRO DOT4



ATTENTION : le liquide de frein est corrosif et abîmera la peinture s'il se déverse. Nettoyez immédiatement avec de l'eau.

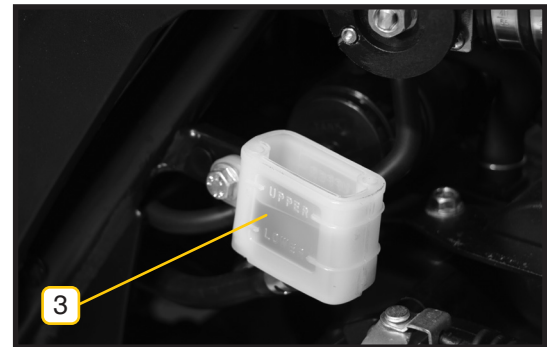
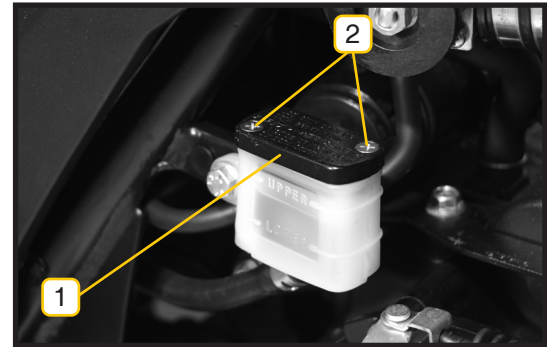



Plaquettes de frein

Les plaquettes de frein sont un élément très important du véhicule et nécessitent donc un contrôle pouvant s'effectuer visuellement.



ATTENTION : le remplacement des plaquettes de freins nécessite des connaissances en mécanique garantissant un bon montage.

Afin de garantir une installation correcte, dirigez-vous chez votre distributeur Rieju.

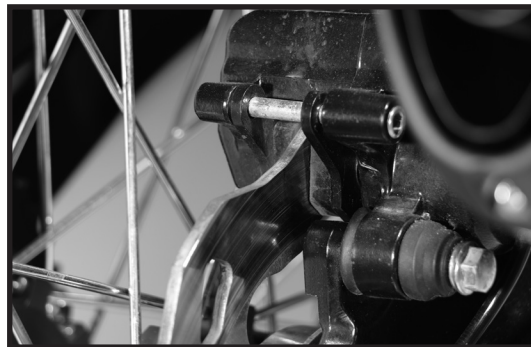
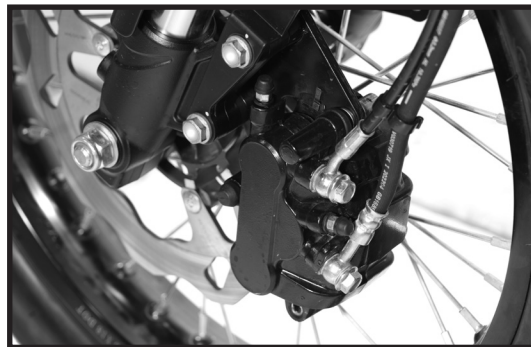

ÉPAISSEUR MINIMALE DES PLAQUETTES

2 mm



Embrayage - Réglage

Afin de bien régler l'embrayage, suivez la procédure ci-après :

- 1- Retirez le caoutchouc de protection (1).
- 2- Desserrez l'écrou de fixation (2).
- 3- Faites tourner la roue pour régler l'embrayage (3).
- 4- Fixez la position (2) à l'aide de la roue.
- 5- Mettez le caoutchouc de protection (1) en place.

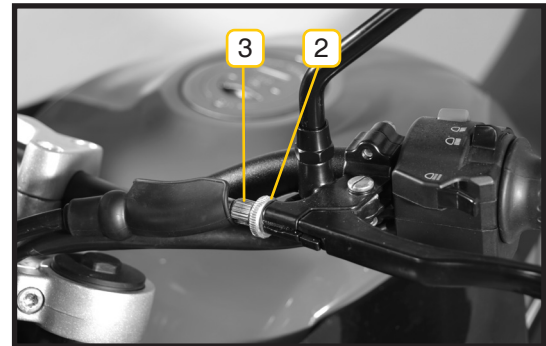
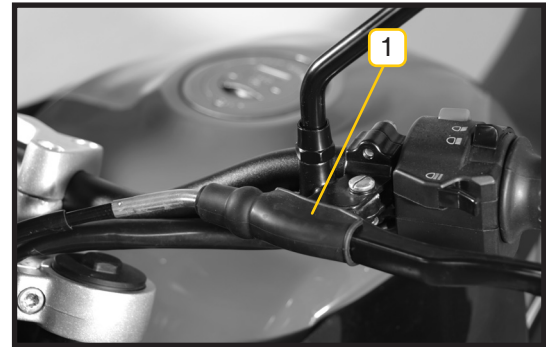



Câble des gaz - Réglage

Afin de bien régler l'admission des gaz, suivez la procédure ci-après :

- 1- Retirez le caoutchouc de protection (1).
- 2- Desserrez l'écrou de fixation (2).
- 3- Réglez le jeu du corps de la poignée (3) à l'aide de l'écrou de réglage (4).
- 4- Fixez la position à l'aide de l'écrou de fixation (2).
- 5- Mettez le caoutchouc de protection (1) en place.

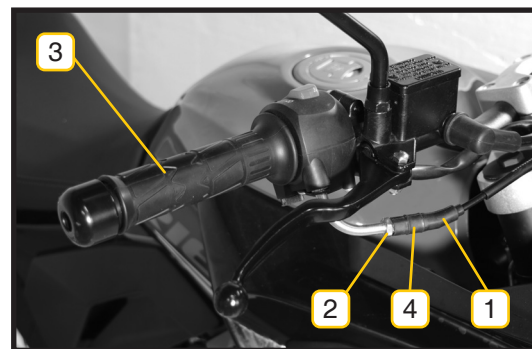

JEU DE LA POIGNÉE DES GAZ

2-3mm.



Système de refroidissement

Le radiateur, possédant une grande capacité de refroidissement avec une ventilation forcée opérée par un ventilateur électrique s'activant lorsque cela est nécessaire, se trouve à l'avant droit de la motocyclette, derrière la grille de protection.



CONSEIL : vérifiez que le radiateur est complètement plein, car ceci garantira que le fluide réfrigérant parcourra tout le circuit. Une fois le véhicule refroidi, soulevez le bouchon du radiateur afin de vérifier le niveau de liquide et faites l'appoint si nécessaire.



ATTENTION : n'ouvrez jamais le bouchon du radiateur si le moteur est chaud car le liquide bouillant peut sortir avec une pression dangereuse. Utilisez du liquide anti-congélation pour circuit fermé. L'emploi de tout autre liquide peut endommager les éléments du radiateur ou le circuit de refroidissement. Ce type de panne n'est pas considéré comme inclus dans la garantie du véhicule.



TYPE DE RÉFRIGÉRANT

GRO



Bougie

La bougie est un composant important du moteur. Son inspection est facile.

Extrayez et inspectez périodiquement la bougie car le chauffage et les dépôts de calamine la détériorent lentement. Si l'électrode est excessivement érodée ou si la calamine ou d'autres dépôts sont excessifs, changez la bougie pour une ayant le type et le niveau thermique recommandé.

L'accès à la bougie nécessite le démontage de pièces du véhicule.



CONSEIL : avant de monter une bougie, mesurez la séparation entre les électrodes avec une jauge d'épaisseur et ajustez selon les spécifications.



ATTENTION : lors de l'installation de la bougie, nettoyez toujours la surface de l'assise de la rondelle afin d'éviter que des résidus entrent dans la chambre de combustion. Vissez la bougie à la main en veillant à ce qu'elle se visse en douceur et terminez en serrant avec la clé adaptée.

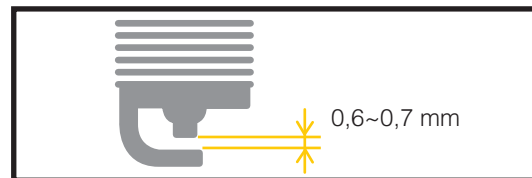

TYPE DE BOUGIE

CR9E

SÉPARATION ENTRE LES ÉLECTRODES

0,6~0,7 mm



Huile du carter - Révision et remplissage

Afin de vérifier le niveau d'huile du véhicule, procédez de la manière suivante :

- 1- Le moteur étant froid, positionnez le véhicule à l'horizontale.
- 2- Retirez le bouchon plein d'huile (1) se trouvant dans le couvercle de l'embrayage, dans la partie droite du moteur.
- 3- Vérifiez le niveau d'huile avec la jauge (1) incluse dans le bouchon de remplissage.

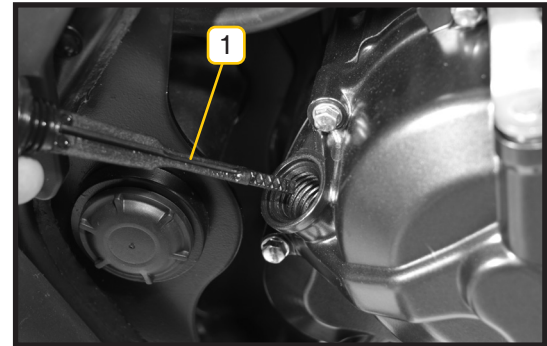
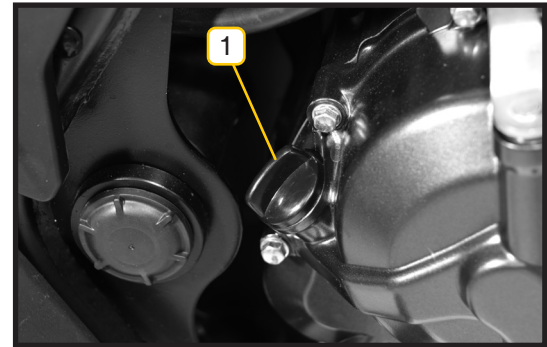



Le niveau optimal d'huile doit se trouver en partie supérieure de la jauge (2) qui constitue le point maximal.

Le niveau minimum d'huile serait la position (3).

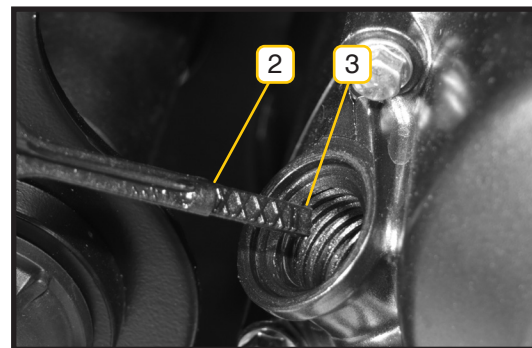

TYPE D'HUILE

GRO 10W40



ATTENTION : circuler avec le véhicule ayant un niveau minimal d'huile dans le carter (a) peut entraîner un grave problème dans le moteur. Les pannes en découlant ne font pas partie de la garantie.



ATTENTION : le remplacement total de l'huile suppose des connaissances en mécanique. Rien ne vous recommande de vous diriger chez votre distributeur pour garantir cette opération.



Filtre à air

Le bon fonctionnement et la durabilité des composants du moteur comme la bielle, le piston, les segments, les roulements du vilebrequin, et même du cylindre dépendent en grande partie de la propreté et du graissage du filtre d'air.

Pour accéder au filtre d'air :

- 1- Retirez les vis (A).
- 2- Retirez le recouvrement.
- 3- Retirez le filtre à air (B) et remplacez-le.



CONSEIL : le remplacement doit être plus fréquent si le véhicule est utilisé dans les zones poussiéreuses ou humides.



ATTENTION : le fait de ne pas réaliser le contrôle périodique de ce composant, ainsi que son nettoyage, peut être la cause d'un mauvais fonctionnement du moteur et de pannes importantes qui ne seront pas considérées comme défaut de fabrication.

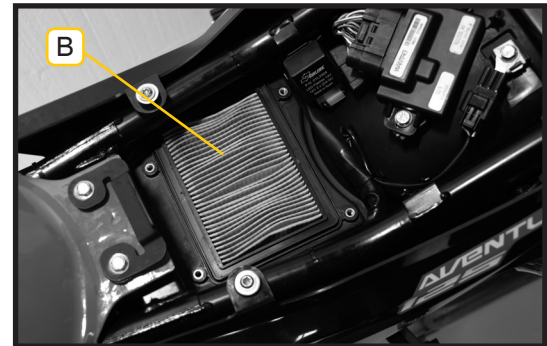
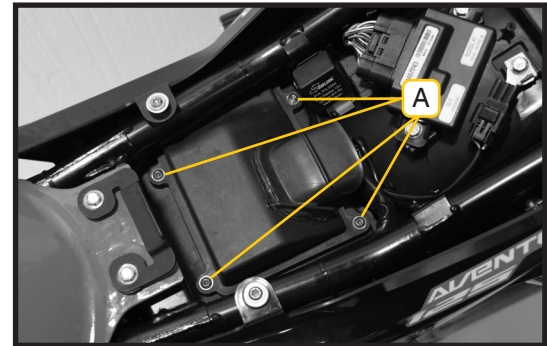



Jeu de la direction

La direction devra être en permanence réajustée afin que le guidon tourne librement, mais sans présence de jeu.

Afin de vérifier le réglage de la direction, soulevez la moto du sol en plaçant un support sous le châssis.

Bougez le guidon en douceur des deux côtés. Si lorsque vous lâchez le guidon, celui-ci poursuit seul son déplacement, cela signifie que la direction n'est pas suffisamment serrée.

Baissez-vous devant la moto, saisissez la partie la plus basse de la fourche avant (dans l'axe), poussez et tirez la fourche.

Si vous notez un certain jeu, cela signifie que la direction est trop lâche.



ATTENTION : l'ajustement de la direction suppose des connaissances en mécanique. Rieju vous recommande de vous diriger chez votre distributeur pour garantir cette opération.



Lubrification générale

Pour garantir une longue durée de vie de votre véhicule, il est recommandé de veiller à la lubrification des divers éléments :

- Manette de l'embrayage.
- Manette du frein avant.
- Pédale du frein arrière.
- Appareil d'appui du frein arrière.
- Levier de changement (5).
- Câble des gaz.
- Chaîne de transmission.

Ceci est nécessaire après avoir circulé sur un terrain mouillé et lorsque la chaîne paraît sèche.

Votre chaîne est constituée de maillons, ce qui signifie que vous devez utiliser un lubrifiant spécifique à ce type de chaînes.



Tableau d'entretien

COMPOSANT	1.000 Km	4.000 Km	7.000 Km	10.000 Km	+3.000 Km
Filtre à air	L	C	C	C	C
Huile moteur	C	C	C	C	C
Filtre à huile	C	C	C	C	C
Contrôler le fonctionnement de la pompe à huile	I	I	I	I	I
Contrôler les fuites de la transmission	I	I	I	I	I
Contrôler les fuites du carter	I	I	I	I	I
Réglage des soupapes				I	I (+9000 km)
Embrayage			I	I	I
Bougie	I	I	I	C	I/C (+10000 km)
Tension et usure de la chaîne de transmission	I/E	I/E	I/E	C	I/E-C (+10000 km)
Batterie	I	I	I	I	I-C (si nécessaire)
Système électrique	I	I	I	I	I
Conduites de carburant	I	I	I	I	I
Système d'échappement	I	I	I	I	I
Fonctionnement des commandes, de l'accélérateur et des câbles	I	I	I	I	I
Direction et guidon	I	I	I	I	I
Amortisseur	I	I	I	I	I



Suspension avant/arrière					
Béquille latérale		I/E	I/E	I/E	I/E
Mécanisme de frein / garnitures					
Liquide de frein					I-C (tous les 2 ans)
Plaquettes de frein					I-C (selon l'usure)
Disque de frein					
Liquide de refroidissement et niveau					I-C (tous les 2 ans)
Éclairage					
Vérifier la tension des rayons des roues et le centrage					
Pneumatiques : pression et état					
Vis et écrous du moteur					
Vis et écrous de chaque composant					



Le programme d'entretien peut changer en fonction de l'utilisation de la motocyclette, de la conduite, des conditions environnementales, etc.

I: inspecter-réajuster / C: remplacer
E: graisser / L: nettoyer



NETTOYAGE ET ENTREPOSAGE PROLONGÉ

Nettoyage

Le nettoyage de la motocyclette améliorera son rendement et allongera la vie utile de ses composants. Opérations antérieures au nettoyage.

- 1- Bouchez l'entrée du tube d'échappement pour éviter les entrées d'eau à l'intérieur.
- 2- Assurez-vous que la bougie et les divers bouchons sont bien en place.
- 3- Si le moteur est très sale, appliquez du dégraissant.



ATTENTION : n'appliquez pas de dégraissant sur les axes de la roue ni sur la chaîne.

- 4- Enlevez le dégraissant et la saleté avec de l'eau sous pression.
- 5- Lavez toutes les surfaces à l'eau tiède contenant un détergent doux.
- 6- Retirez le savon à l'eau froide et séchez ensuite toutes les surfaces.
- 7- Une fois tout le nettoyage réalisé, mettez en marche le moteur au ralenti pendant quelques minutes.



ATTENTION : Rieju ne se fait pas responsable de l'utilisation des éléments dégraissants corrosifs qui tâchent ou détériorent les éléments de la motocyclette. Rieju ne se fait pas responsable des possibles défauts et dommages résultant de l'utilisation de l'eau sous pression pour le nettoyage de la motocyclette.



Entreposage prolongé

Pour l'entreposage prolongé de la motocyclette, il est conseillé de réaliser un nettoyage soigné comme cela a été décrit ci-avant.

- 1- Videz le réservoir de combustible, les conduits et le bac du carburateur.
- 2- Lubrifiez tous les câbles des commandes.
- 3- Bouchez la sortie de l'échappement afin d'éviter l'entrée de l'humidité.
- 4- Retirez la batterie et chargez-la.



GARANTIE

Normes réglementaires de la garantie du fabricant RIEJU.

Avec la présente garantie au consommateur final, la société RIEJU garantit au consommateur final, acheteur d'un véhicule fabriqué par RIEJU, que les matériaux et la fabrication sont libres de défauts, conformément aux normes de qualité les plus élevées. En conséquence, RIEJU garantit par la présente à l'acheteur final (ci-après dénommé « Acheteur »), conformément aux conditions énoncées ci-dessous, que la société réparera gratuitement tout défaut de matériau ou de fabrication détecté sur une motocyclette neuve pendant la période de garantie indiquée. Cette garantie n'est aucunement limitée par le nombre de kilomètres parcourus ou le nombre d'heures d'utilisation.

Période de garantie

La durée de garantie est régie par la législation en vigueur en la matière dans le pays concerné au moment de la vente du véhicule.



Les demandes de garantie portant sur des défauts n'ayant pas été portés à l'attention d'un revendeur agréé RIEJU avant la fin de la période de garantie seront exclues.

Obligations de l'acheteur

RIEJU sera habilitée à refuser les réclamations dans la mesure où :

- a) L'acheteur n'a pas soumis le véhicule aux inspections et/ou travaux d'entretien requis dans le manuel de l'utilisateur ou a dépassé la date indiquée pour ces inspections ou travaux d'entretien, excluant également de la garantie les défauts qui apparaîtraient avant la date indiquée pour une inspection ou travaux



d'entretien n'ayant jamais eu lieu, ou qui seront effectués après la date indiquée.

b) Les travaux d'inspection, d'entretien ou de réparation ont été effectués par des tiers non reconnus ou non agréés par RIEJU.

c) Tout entretien ou réparation réalisé(e) en violation des exigences techniques, des spécifications et instructions données par le fabricant.

d) Des pièces de rechange non autorisées par RIEJU ont été utilisées pour des travaux d'entretien ou de réparation du véhicule, ou si le véhicule a été utilisé avec des carburants, lubrifiants ou autres liquides (y compris, mais sans s'y limiter, des produits de nettoyage) non expressément mentionnés dans les spécifications du Manuel de l'utilisateur.

e) Le véhicule a été, de quelque manière que ce soit, altéré, modifié ou équipé de composants autres que ceux expressément autorisés par RIEJU comme composants de véhicule homologués.

f) Le véhicule a été entreposé ou transporté d'une manière incompatible avec les exigences techniques pertinentes.

g) Le véhicule a été utilisé à des fins particulières autres qu'une utilisation ordinaire, telles que la compétition, la course ou la tentative de record.

h) Le véhicule a chuté ou a été accidenté, ce qui a provoqué des dommages directs ou indirects.

Exclusions de la garantie

Les articles suivants seront exclus de la garantie :

a) Pièces d'usure incluant, sans s'y limiter, les bougies, les batteries, les filtres à essence, les éléments de filtre à huile, les chaînes (secondaires), les pignons de sortie du moteur, les disques de pignons arrière, les filtres à air, les disques de frein, les plaquettes de frein, les disques d'embrayage, les ampoules, les



fusibles, les balais de charbon, les caoutchoucs des repose-pieds, les pneumatiques, les chambres à air, les câbles et autres composants en caoutchouc, le tuyau d'échappement et les rondelles.

b) Les lubrifiants (par exemple, l'huile, la graisse, etc.) et les fluides de fonctionnement (par exemple, le liquide de batterie, le réfrigérant, etc.).

c) L'inspection, le réglage et les autres travaux d'entretien, tout comme tous les types de tâches de nettoyage.

d) Les dommages de la peinture et la corrosion en découlant due aux influences externes comme les pierres, le sel, les gaz d'échappement industriels et autres atteintes de l'environnement ou bien suite à un nettoyage inadapté avec ces produits inadéquats.

e) Les dommages causés par les défauts, ainsi que les dépenses directement ou indirectement causées par la survenance des défauts (par exemple, les frais de communication, les frais d'hébergement, les frais de location de voiture, les frais de transport public, les frais de remorquage, les frais de courrier express, etc. ainsi que tout autre perte financières (découlant par exemple, de la perte de l'usage d'un véhicule, la perte de revenus, la perte de temps, etc.).

f) Phénomènes acoustiques ou esthétiques n'affectant pas de manière significative l'état de marche de la motocyclette (par exemple, les imperfections mineures ou cachées, les bruits ou vibrations normaux lors de l'utilisation, etc.).

g) Les phénomènes de vieillissement du véhicule (par exemple, la décoloration des surfaces peintes ou avec revêtement métallique).



Divers

- a) Dans le cas où la réparation du défaut ou le remplacement de la pièce est disproportionné(e), RIEJU a la prérogative de décider à sa seule discrétion de réparer ou de remplacer les pièces défectueuses. La propriété des pièces de rechange, le cas échéant, sera de RIEJU, aucune autre considération n'étant prise en compte. Le concessionnaire autorisé par RIEJU chargé de la réparation des défauts ne sera pas autorisé à effectuer des déclarations contraignantes pour RIEJU.
- b) En cas de doute sur l'existence d'un défaut ou si un contrôle visuel ou matériel est nécessaire, RIEJU se réserve le droit d'exiger le retour des pièces faisant l'objet d'un recours en garantie ou de demander un examen du défaut par un expert de RIEJU. Toute obligation de garantie supplémentaire portant sur les pièces remplacées sans frais ou pour tout service fourni gratuitement dans le cadre de cette garantie est exclue. La garantie des composants remplacés pendant la période de garantie prend fin à la date d'expiration de la période de garantie du produit concerné.
- c) S'il s'avère qu'un défaut ne peut être réparé et que son remplacement serait disproportionné pour le fabricant, le consommateur bénéficiant de la garantie a droit à la résiliation du contrat (paiement d'une indemnité) ou au remboursement partiel du prix d'achat (remise), au lieu de la réparation de la motocyclette.
- d) Les droits de garantie de l'acheteur dans le cadre du contrat d'achat avec le revendeur agréé concerné ne sont pas affectés par la présente garantie. Cette garantie n'affectera pas non plus les droits contractuels supplémentaires de l'acheteur en vertu des conditions commerciales générales du revendeur agréé. Ces droits supplémentaires ne peuvent toutefois être réclamés qu'auprès du revendeur agréé.
- e) Si l'acheteur revend le produit pendant la période de garantie, les termes et conditions de la présente garantie continueront d'exister selon leur portée actuelle. Ceci signifie que les droits de réclamation de la présente garantie selon les termes et conditions réglementés ici seront transférés au nouveau propriétaire de la motocyclette.



RIEJU

FOR EVERYDAY ADVENTURE